

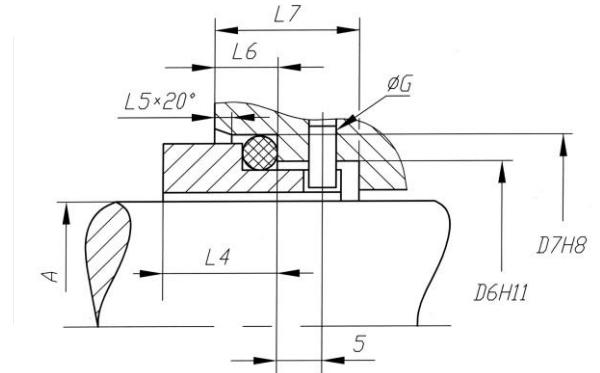

## Сильфонные торцовые уплотнения вращающихся валов фирмы John Crane с металлическим сварным сильфоном

Уплотнения общего назначения для использования в широком диапазоне  
 коррозионных и абразивных сред (для щелочей, кислот, растворителей,  
 химических и пищевых вязких жидкостей)

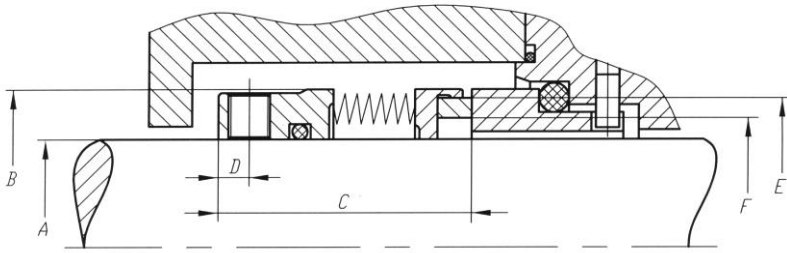

Размеры вращающейся части и седла, мм

седло типа «DIN»

Вал А +0,00 -0,05 мм	В, мм	С ±0,76 мм	Д, мм	Е, мм	F, мм	D6, мм	D7, мм	L4, мм	L5, мм	L6, мм	L7, мм	G, мм
18	32,0	27,5	3,3	28,7	23,5	27	33	10,0	2,0	7,0	16,0	3,0
20	33,3	27,5	3,3	30,1	25,0	29	35	10,0	2,0	7,0	16,0	3,0
22	36,0	27,5	3,3	32,7	27,5	31	37	10,0	2,0	7,0	16,0	3,0
24	38,1	30,0	4,5	34,9	29,8	33	39	10,0	2,0	7,0	16,0	3,0
25	39,0	30,0	4,5	35,7	30,5	34	40	10,0	2,0	7,0	16,0	3,0
28	42,0	32,5	5,5	38,7	33,5	37	43	10,0	2,0	7,0	16,0	3,0
30	44,0	32,5	5,1	40,7	35,5	39	45	10,0	2,0	7,0	16,0	3,0
32	46,0	32,5	5,1	43,7	38,5	42	48	10,0	2,0	7,0	16,0	3,0
33	47,0	32,5	4,5	43,7	38,5	42	48	10,0	2,0	7,0	16,0	3,0
35	49,2	32,5	4,5	46,9	41,7	44	50	10,0	2,0	7,0	16,0	3,0
38	52,4	34,0	5,2	50,0	43,6	49	56	11,0	2,0	8,0	17,0	4,0
40	55,6	34,0	5,2	53,2	46,8	51	58	11,0	2,0	8,0	17,0	4,0
43	58,7	34,0	5,2	56,4	49,9	54	61	11,0	2,0	8,0	17,0	4,0
45	58,7	34,0	5,2	56,4	49,9	56	63	11,0	2,0	8,0	17,0	4,0
48	61,9	34,0	5,0	59,6	53,1	59	66	11,0	2,0	8,0	17,0	4,0
50	65,1	34,5	5,2	62,8	56,3	62	70	13,0	2,5	8,5	17,5	4,0
53	68,3	34,5	5,2	65,9	59,4	65	73	13,0	2,5	8,5	17,5	4,0
55	71,0	34,5	4,6	68,5	62,0	67	75	13,0	2,5	8,5	17,5	4,0
60	74,6	39,5	6,6	72,3	65,8	72	80	13,0	2,5	8,5	17,5	4,0
65	84,1	39,5	6,0	81,8	74,0	77	85	13,0	2,5	8,5	17,5	4,0
70	87,3	45,0	8,2	85,0	77,2	83	92	15,3	2,5	9,5	18,5	4,0
75	95,3	45,0	7,8	92,1	84,4	88	97	15,3	2,5	9,5	18,5	4,0
80	98,4	44,5	6,7	95,8	87,3	95	105	15,7	3,0	10,0	19,0	4,0
85	104,8	44,5	6,7	102,2	93,7	100	110	15,7	3,0	10,0	19,0	4,0
90	108,0	49,5	9,0	105,3	96,8	105	115	15,7	3,0	10,0	19,0	4,0
95	114,3	49,5	9,0	111,7	103,2	110	120	15,7	3,0	10,0	19,0	4,0
100*	120,7	49,5	9,0	118,0	109,5	115	125	15,7	3,0	10,0	19,0	4,0
105*	131,7	48,3	7,1	124,8	114,9							
110*	138,1	48,3	7,1	131,2	121,3							
115*	144,5	48,3	7,1	137,6	127,6							
120*	144,5	48,3	7,1	137,6	127,6							
125*	150,8	48,3	7,1	143,9	134,0							
130*	157,8	48,3	7,1	150,9	139,9							
140*	170,5	48,3	7,1	163,6	152,7							
150*	176,9	48,3	7,1	170,0	159,0							

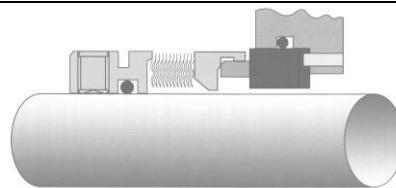

\* только тип 670/676

## Тип 670, 676, 680 (мм)

Диаметр вала от 18 до 150 мм

Температура от -50 до +260 °С  
 (в зависимости от материалов)

Давление от вакуума до 25кг/см<sup>2</sup>  
 (в зависимости от диаметра и пар  
 трения\*\*)

Скорость до 25 м/с

Утечка менее 2 см<sup>3</sup>/ч



Вращающийся сильфон из  
 хастеллоя или сплава 20,  
 вторичное статическое  
 уплотнение из фторкаучука  
 (вайтон), крети и других  
 материалов.

Пары трения из углерофита, карбида  
 вольфрама, карбида кремния  
 (силайд) и других материалов.

\*\* для определения допустимой величины давления и температуры в зоне уплотнения обращайтесь на предприятие НПП «Насосы и Уплотнения»



Седло типа DIN со штифтом

Компенсация осевых  
перемещений вала насоса

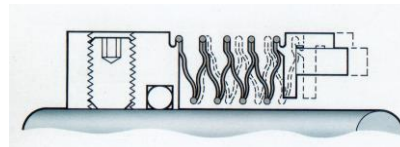

Уплотнение 680 (сварной  
металлический сальфон)

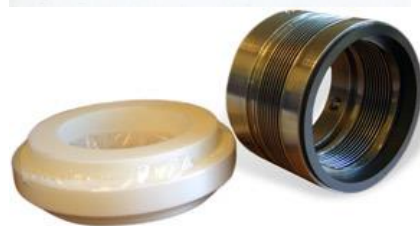

### Условное обозначение уплотнения 680 SFC RLF 028

<b>680</b> Тип уплотнения (сварной металлический сальфон)	670 Хастеллой С-276 <i>C 0,02; Cr 14,5-16,5; Co 2,5; Fe 4-7; Mg 1; Mo 15-17; P 0,03; Si 0,08; W 3-4,5; V 0,35; Ni</i>
	676 Нержавеющая сталь АМ 350 (316L) <i>C 0,07-0,11; Cr 16-17; Mg 0,5-1,25; Mo 2,5-3,25; Ni 4-5; N 0,07-0,13; P 0,04; Si 0,05; S 0,03; Fe.</i>
	680 Нержавеющая сталь Сплав 20 (Карпентер 20) <i>C 0,07; Cr 19-21; Cu 3-4; Mg 2; Mo 2-3; Ni 32-38; P 0,045; Si 1; S 0,035; Fe.</i>
<b>Вращающаяся часть (сальфон)</b>	
<b>S</b> Конструктивные особенности	S Базовое исполнение для высоких температур A Базовое исполнение для низких температур
<b>F</b> Материал вторичного уплотнения сальфона	B Тефлон® (фторопласт) F Фторкаучук H Креви (фторкаучук в фторопластовой оболочке)
<b>C</b> Материал вращающегося кольца	C Химически стойкий углеродистый графит S Силайд® (карбид кремния) T Карбид вольфрама
<b>Неподвижная часть (седло)</b>	
<b>R</b> Материал неподвижного кольца (седло)	R Нирезист S Силайд® T Карбид вольфрама
<b>L</b> Тип неподвижных колец	d неподвижного кольца для вала d 18-150мм равно 1,5мм
<b>F</b> Материал вторичного уплотнения седла	B Тефлон® (фторопласт) F Фторкаучук H Креви (фторкаучук в фторопластовой оболочке)
<b>028</b> Диаметр вала в месте установки уплотнения	028 - 28 мм 28 1¾ дюйма



#### Комплект поставки уплотнений

- головка уплотнения с уплотнительным кольцом
- седло уплотнения с уплотнительным кольцом

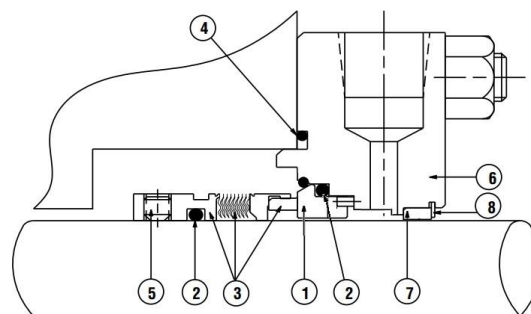

- 1- Ответное кольцо
- 2- Уплотнительное кольцо
- 3- Вращающийся уплотнительный узел
- 4- Уплотнительное кольцо или прокладка
- 5- Установочный винт
- 6- Крышка камеры уплотнения
- 7- Втулка
- 8- Стопорное кольцо

**НПП «НАСОСЫ и УПЛОТНЕНИЯ»** изготавливает различные типы насосов, а также поставляет механические уплотнения и муфты для соединения валов и передачи крутящего момента **METASTREAM** фирмы John Crane («Джон Крейн», Англия) - информация на сайте [www.pumps-seals.ru](http://www.pumps-seals.ru)