

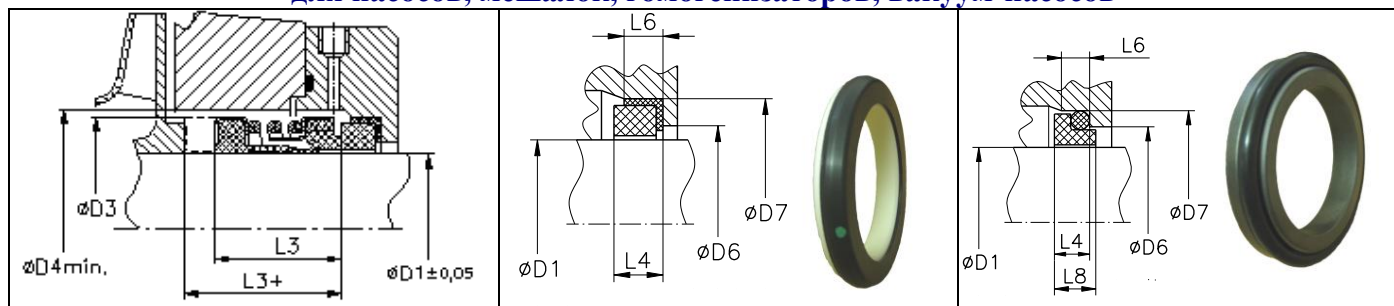

Торцовые уплотнения с резиновым сальфоном фирмы John Crane («Джон Крейн», Англия)

Исключительно надежные и недорогие уплотнения массового производства
для насосов, мешалок, гомогенизаторов, вакуум-насосов



Размеры вращающейся части, мм

седло типа «М»

седло типа «BS»

D1 ±0,05 диаметр вала	D3	D4	L3 ±1,5 короткое /S/ *	L3 ±1,5 стандартное /K/ *	L3++ ±1,5 длинное /N/ *	D6	D7	L4	L6	L8
10	20	22	15	27,5	35,0	17	21	5,0	4	6,8
12	22	24	15	26,5	34,0	19	23	6,0	4	6,8
14	24	26	15	29,0	34,0	21	25	6,0	4	6,8
15	25	27	15	29,0	34,0	22	26	6,0	4	6,8
16	26	28	15	29,0	34,0	23	27	6,0	4	6,8
18	32	34	20	31,5	39,0	27	33	6,0	5	7,0
20	34	36	20	31,5	39,0	29	35	6,0	5	7,0
22	36	38	20	31,5	39,0	31	37	6,0	5	7,0
24	38	40	20	34,0	44,0	33	39	6,0	5	7,0
25	39	41	20	34,0	44,0	34	40	6,0	5	7,0
28	42	44	26	36,5	44,0	37	43	6,0	5	7,0
30	44	46	26	35,5	43,0	39	45	7,0	5	8,0
32	46	48	26	35,5	48,0	42	48	7,0	5	8,0
33	47	49	26	35,5	48,0	42	48	7,0	5	8,0
35	49	51	26	34,5	47,0	44	50	8,0	5	9,0
38	54	58	30	37,0	47,0	49	56	8,0	6	9,0
40	56	60	30	37,0	47,0	51	58	8,0	6	9,0
43	59	63	30	37,0	52,0	54	61	8,0	6	9,0
45	61	65	30	37,0	52,0	56	63	8,0	6	9,0
48	64	68	30	35,0	50,0	59	66	10,0	6	11,0
50	66	70	30	37,5	50,0	62	70	10,0	6	11,0
53	69	73	30	37,5	60,0	65	73	10,0	6	11,0
55	71	75	30	37,5	60,0	67	75	10,0	6	11,0
58	78	83	33	42,5	60,0	70	78	10,0	6	10,7
60	80	85	33	40,5	58,0	72	80	12,0	6	12,7
63	83	88	33	40,5	58,0	75	83	12,0	6	12,7
65	85	90	33	40,5	68,0	77	85	12,0	6	12,7
68	88	93	33	40,5	68,0	81	90	12,0	7	12,7
70	90	95	33	48,0	68,0	83	92	12,0	7	12,7
75	99	104	40	48,0	68,0	88	97	12,0	7	12,7
80	104	109	40	47,5	77,5	95	105	12,5	7	13,2
85	109	114	40	47,5	77,5	100	110	12,5	7	13,2
90	114	119	40	52,5	77,5	105	115	12,5	7	13,2
95	119	124	40	52,5	77,5	110	120	12,5	7	13,2
100	124	129	40	52,5	77,5	115	125	12,5	7	13,2

Тип 2100 (DIN 24960)

- Уплотняемые жидкости:
- вода, конденсат, стоки;
 - молоко, масла, майонез, сахарный сироп, пиво, вино, спирты;
 - топливо, мазут
 - антифризы, дезрастворы, щелочи;
 - кислоты

Поставляются взамен уплотнений 211, 212, сальников в насосах К, КМ, X, АХ, КС, СМ, ОНЦ и других, в том числе импортных.

Диаметр вала 10... 100 мм
Температура -20...+ 150 °С
Скорость до 15 м/с (4000 об/мин)
Давление от вакуума до 16 кг/см²
Утечка менее 2 см³/ч

(в зависимости от применяемых материалов и условий эксплуатации)



Порядок подбора уплотнения

1. В зависимости от уплотняемой жидкости, температуры, давления, частоты вращения определяется тип уплотнения, материалы пары трения и резины.
2. По диаметру вала D1 по таблице определяется диаметр D7. Он должен быть равен диаметру расточки в крышке насоса для установки седла.
3. Уплотнение должно быть поджато до рабочей длины L3 или L3+, указанной в таблице с помощью рабочего колеса, втулки или дистанционного кольца.

*длина указана в поджатом рабочем состоянии

Применение торцовых уплотнений

1. Насосы типов КМ, КМЛ, ХМ, ВВН, Иртыш производства «ЭНА», Катайского насосного завода, «Промприбор», «Взлет»
2. Насосы типов НМШ, ВКс, НДВ, НДС, А1 ЗВ, КМ производства «Ливгидромаш».
3. ОНЦ и ОНВ производства «Пищмашсервис», «ЭНА».
4. Гомогенизаторы, диспергаторы, маслообразователи, аппараты РПА производства «ЭНА», «Молмаш» и др. предприятий.
5. Роторные пищевые насосы ОРА производства «Брестмаш» и «Пищмашсервис».
6. Насосы производства: WILO, CALPEDA, LOWARA, EBARA, Pedrollo, ESPA, INOXPA, Packo, ALFA-LAVAL, Hydro-Vacuum, Kolmek.

Торцевые уплотнения John Crane заменяют аналогичные модели таких производителей, как BURGMANN, AESSEAL, ROTEN.

Уплотнения показали высокую надежность и эффективность

Вращающийся сальфон из различных марок резины. Детали пары трения из графита, керамики, карбида кремния. Уплотнение предназначено для установки в камере, отвечающей требованиям стандарта ИСО3069-74 или ГОСТ 26.06-1493-86.		<ul style="list-style-type: none"> - утечка в 10-15 раз ниже, чем у отечественных (менее 2 см³/ч) - расширенный температурный диапазон применения до (150 °С) - надежность (обеспечивается конструкцией, технологией и материалами) - долговечность (срок службы в 3-4 раза больше, чем у отечественных) - удобство монтажа, взаимозаменяемость с отечественными - уплотнения сертифицированы Федеральной службой по экологическому, технологическому и атомному надзору и государственной санитарно-эпидемиологической службой РФ
---	---	---

Условное обозначение уплотнения 30mm 2100K M AAR1S1

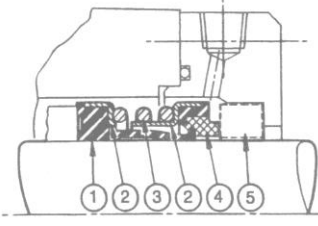
30mm - диаметр вала в месте установки уплотнения (30 мм) 2100 - тип уплотнения (резиновый сальфон) К - длина уплотнения (стандартная L3+) М - тип седла Исполнение по материалу вращающейся части А - тип резины (фторкаучук) вращающейся части Исполнение по материалу неподвижной части А - тип резины (фторкаучук) неподвижной части Материал пары трения R - материал вращающегося кольца (графит пропитанный смолой) S - материал неподвижного кольца – седло (карбид кремния) Материал металлических частей 1 - нержавеющая сталь 316 (аналог Х17Н13М3Т)	
1-сальфон 2-приводное кольцо 3-пружина 4-торец головки 5-седло	

Исполнение по длине уплотнения

Обозначение	Длина		
L3	S	Укороченная	Уплотнение стандартной длины взаимозаменяемо по присоединительным размерам с другими типами уплотнений (502, 58, 59, 680)
L3+	K	Стандартная	

Исполнение по материалу резиновых деталей уплотнения

Материал	Обозначение	Температура	Уплотняемые среды
Этиленпропиленовый каучук	G	- 15 +135 °С	Вода, нейтральные, слабоагрессивные жидкости
Нитрильный каучук	B	- 15 +105 °С	Вода, масло, слабоагрессивные жидкости
Фторкаучук	A	- 15 +150 °С	Бензин, слабоагрессивные химические жидкости

Исполнение по материалу пары трения и металлических деталей

Материал	Обозначение	
Графит, пропитанный смолой <i>вращающееся кольцо</i>	R	 Вращающаяся часть (сальфон) устанавливается на валу с натягом, что позволяет передать момент и установить уплотнение в нужном положении без ведущих винтов. Вращение уплотнения возможно в любую сторону
Керамика 99,5% <i>неподвижное кольцо (седло)</i>	C	
Карбид кремния <i>неподвижная и вращающаяся части</i>	S	
Сталь 316 (X5CrNiMo1712) <i>соответствует исполнению «Е»</i>	1	

Схемы установки уплотнений (одинарное, двойное)

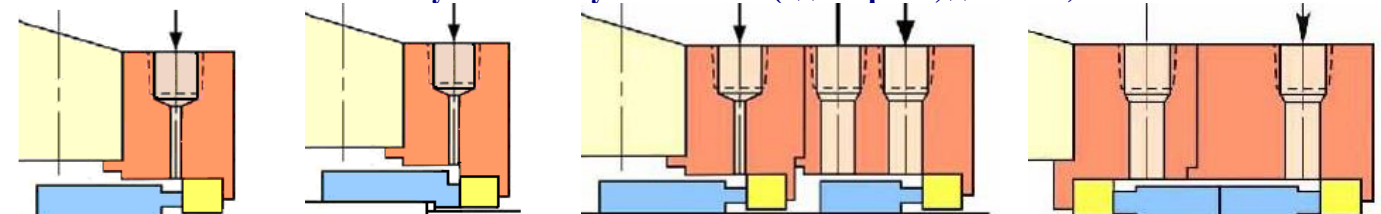

Одинарное (не разгруженное) Одинарное (разгруженное) Двойное (тандем) Двойное («спина к спине»)

Другие типы уплотнений (502, 58, 59, 680, 10, 5620)

